

Ultraschall Distanz messende Sensoren

UNAR 12U9914/S14H

Masszeichnung

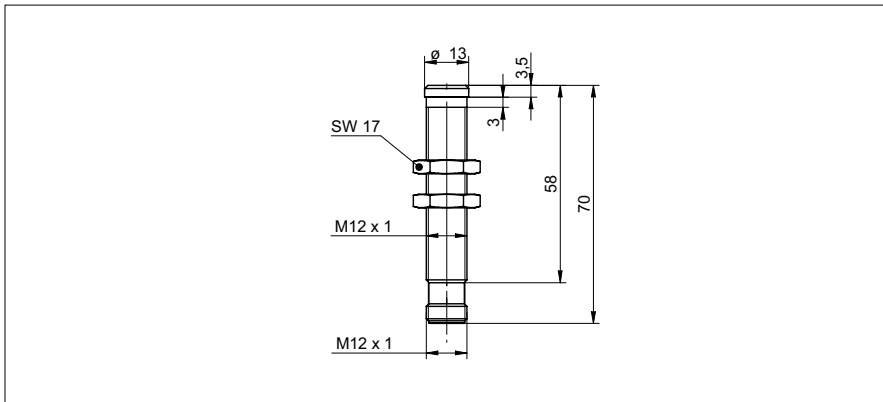

Allgemeine Daten

Spezialausführung	chemisch robust
Erfassungsbereich Sd	20 ... 200 mm
Erfassungsbereich Startwert Sdc	20 ... 200 mm
Erfassungsbereich Endwert Sde	20 ... 200 mm
Wiederholgenauigkeit	< 0,5 mm
Auflösung	< 0,3 mm
Ansprechzeit ton	< 30 ms
Abfallzeit toff	< 30 ms
Temperaturdrift	< 2 % von Objektdistanz So
Schallfrequenz	380 kHz
Einstellung	Ext. Teach-in
Einstellhilfe	keine LED
Zulassungen/Zertifikate	Ecolab

Foto



Elektrische Daten

Betriebsspannungsbereich +Vs	15 ... 30 VDC
Stromaufnahme max. (ohne Last)	35 mA
Ausgangsschaltung	Spannungsausgang
Ausgangssignal	0 ... 10 V / 10 ... 0 V
Ausgangsstrom	< 20 mA
Restwelligkeit	< 10 % Vs
kurzschlussfest	ja
verpolungsfest	ja

Anschlussbild

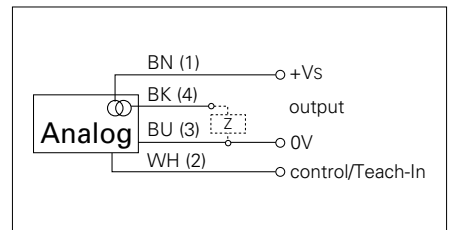

Mechanische Daten

Bauform	zylindrisch mit Gewinde
Gehäusematerial	Stahl rostfrei 1.4404 (V4A)
Beschichtung Sensorfront	Parylene
Material O-Ring	EPDM
Sensorfront druckbeständig	6 bar, 20'000 Zyklen
Breite / Durchmesser	12 mm
Höhe / Länge	70 mm
Anschlussart	Stecker M12

Umgebungsbedingungen

Arbeitstemperatur	0 ... +60 °C
Schutzart	IP 67



- chemisch robuste Ausführung

Ultraschall Distanz messende Sensoren

UNAR 12U9914/S14H

Typische Schallkeule

